

CLIP top BLUMOTION – Charnière d'angle en applique + 37° II

Feuille de données techniques



Produit



- CLIP top BLUMOTION avec système BLUMOTION intégré (désactivation possible)
- Charnière entièrement métallique, nickelée
- Charnière d'angle +37° II
- Angle d'ouverture 95°
- Réglage de la face en 3 dimensions
- Réglage en profondeur confortable par vis sans fin
- Montage et démontage sans outil de la porte sur le corps de meuble

Informations utiles à la commande

	Boîtier	EXPANDO	
	Charnière	Ressort	
	CLIP top BLUMOTION	●	79B9587E
	● Avec ressort		

	Boîtier	À frapper	
	Charnière	Ressort	
	CLIP top BLUMOTION	●	79B9587
	● Avec ressort		

Accessoires		
	Cache bras de charnière	
Impression/Estampage	Inscription	
Non imprimé	-	70.1553
Estampé	Blum	70.1553.BP

	Cache boîtier	
Boîtier	EXPANDO / à frapper	
CLIP top BLUMOTION		70T3504

Planification

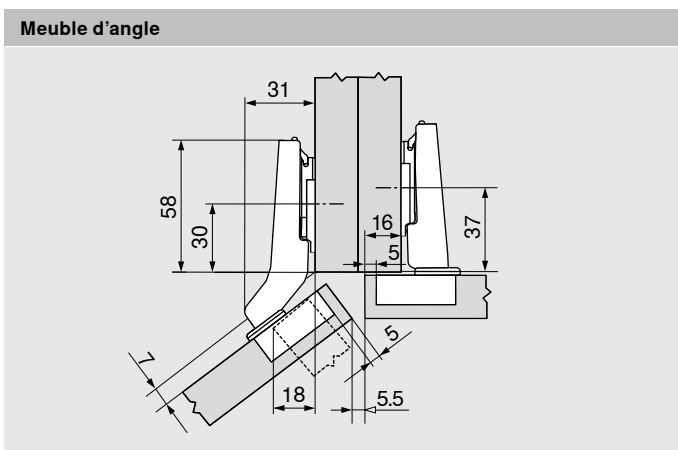

Remarque

Les dimensions sont valables pour réglage d'usine pour portes et corps de meuble d'une épaisseur de côté de 19 mm. En cas de divergence, la situation de montage change. Nous recommandons un essai de montage. La position de fixation de l'embase diffère parfois de la position de montage standard.

Planification

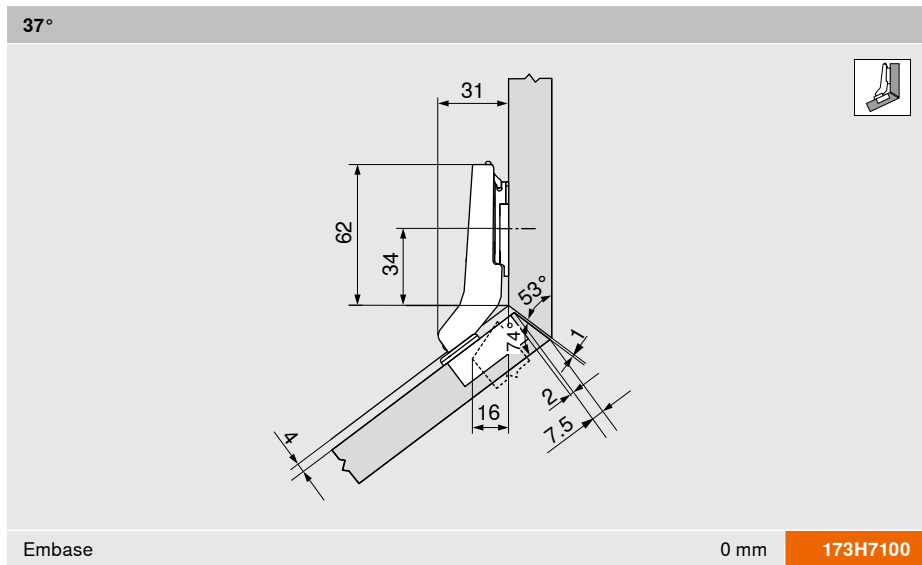
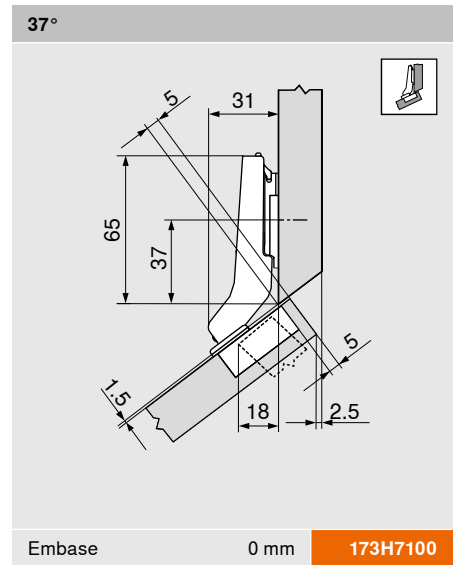
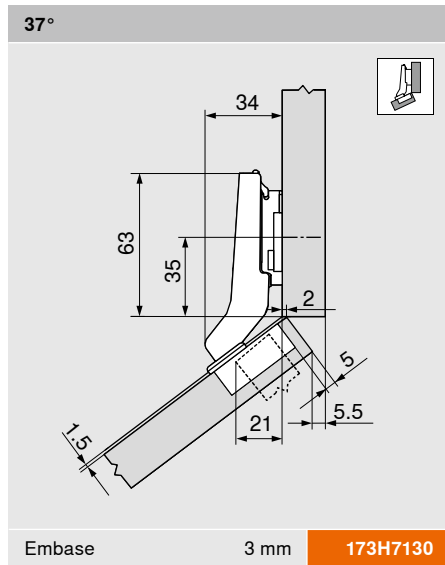
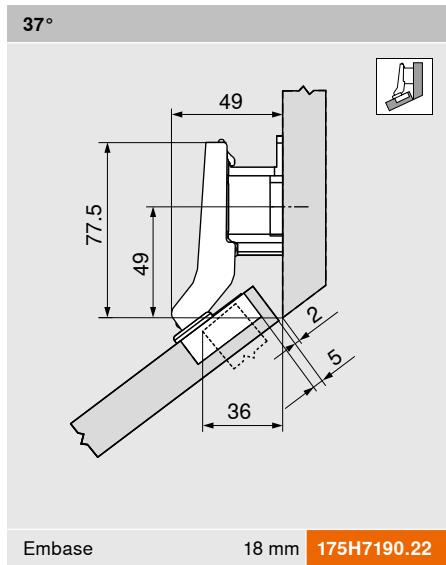

Plages de réglage

	max. ± 3.0 mm
	± 1.8 mm
	± 2.0 mm

Voir embases

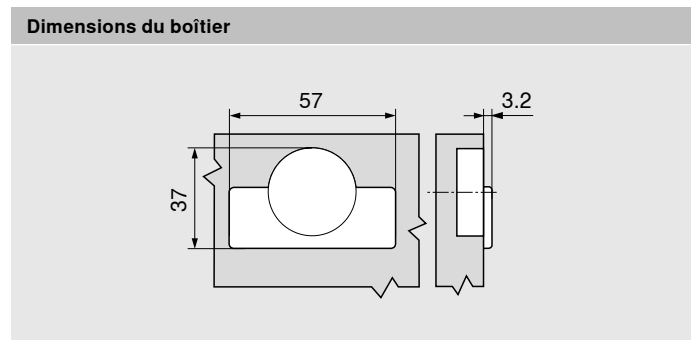
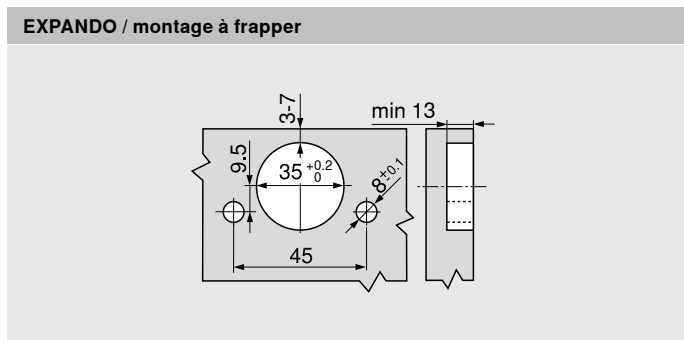

Julius Blum GmbH
Fabricant de ferrures
6973 Höchst, Autriche
Tél. : +43 5578 705-0
Télec. : +43 5578 705-44
Courriel : info@blum.com
www.blum.com

Nos sites en Autriche, en Pologne et en Chine sont certifiés comme indiqué ci-dessous.
Notre site aux États-Unis est certifié selon la norme ISO 9001.
Notre site au Brésil est certifié selon les normes ISO 9001, ISO 14001 et ISO 45001.



Look for our
FSC™-certified
products

Tous les contenus sont soumis au copyright de Blum.
Sous réserve de modifications techniques et de programmes.
TD-067/3 FR-AL/10.23